



Svensk Patenttidning innehåller fr. o. m. 1969 alla kungörelser i patentärenden, såväl enligt patentlagen den 1 december 1967 som enligt patentförordningen den 16 maj 1884. De senare införes författingsenligt även i post- och inrikes tidningar.

Beräffande kungörelsernas innehåll gäller, att särskild uppgift icke lämnas rörande **ansökans giltighetsdag**, om denna samman-

faller med ingivningsdagen, och **hemvist**, om detta sammanfaller med adressen. I kungörelser enligt 21 och 22 §§ patentlagen lämnas icke särskild uppgift om **uppfinnare**, om denne är identisk med sökanden. Med **prioritet** förstås prioritet på grund av 9—12 §§ patentkungörelsen den 1 december 1967.

EXPLOATERING AV UPPFINNINGAR

Hos patentverket föres fr. o. m. den 1 april 1970 ett för allmänheten tillgängligt register, dit uppfinnare kan anmäla intresse av kontakter för exploatering av patentsökta uppfinningar. Anmälan till registret, som är kostnadsfri, skall innehålla uppgift om patentsökningens nummer, benämning på uppfinningen samt uppfinnarens namn och adress. Registret hålles tillgängligt i verkets bibliotek.

Patent- och registreringsverkets kungörelser angående patentansökningar och patent kommer fr. o. m. 1972 att vara ordnade enligt den **internationella klasslistan**. Tysk klass anges ej längre. I kungörelser angående meddelade patent, vilka utgafs före 1972, anges dock tysk klass tills vidare.

Nästa nummer av Svensk Patenttidning utkommer måndagen den 10 januari 1972.

KUNGÖRELSE ENLIGT PATENTLAGEN

ANSÖKNINGAR SOM HALLES TILLGÄNGLIGA ENLIGT 22 § ANDRA STYCKET PATENTLAGEN.

Tillgängliga 22—26 november 1971

Kl. 5 a Int. Cl. E 21 b
Nr. 6855/70. Anordning hos borrverktyg. **TRIDENT INDUSTRIES, INC.**, Princeton, N.J. USA. Uppf. A E Bardwell, Princeton, N.J. Ink. 19 V 70. Off. 22 XI 71.

Kl. 6 a Int. Cl. C 12 c
Nr. 6555/71. Apparat för samling och efterföljande odling av mikroorganismer. **MILLIPORE CORPORATION**, Bedford, Mass. USA. Uppf. C P Shaufus, Waltham, R E Rose, Chelmsford och D B Rising, Stow, Mass. Prior. beg. fr. 22 V 70 (USA, 39 759). Ink. 19 V 71. Off. 23 XI 71.

Kl. 7 a Int. Cl. B 21 b
Nr. 7131/70. Stångordnare för dubbla kallsaxrullbanor efter svalsådd. **MORGARDSHAMMAR AB**, Smedjebacken. Uppf. W J Karlberger, Smedjebacken. Ink. 25 V 70. Off. 26 XI 71.

Kl. 7 b Int. Cl. B 21 c
Nr. 6458/71. Dorn, särskilt för lindning av rör. **IMPERIAL METAL INDUSTRIES (KYNOCH) LTD**, Birmingham, Storbritannien. Uppf. D J Crook, Worcester och J A Riley, Kidderminster. Prior. beg. fr. 22 V 70 (Storbritannien, 24 828). Ink. 18 V 71. Off. 23 XI 71.

Kl. 7 c Int. Cl. B 21 d
Nr. 6556/71. Sätt och maskin för att forma distansexpanderar för kolvringar från bandmaterial. **SEALED POWER CORPORATION**, Muskegon, Mich. USA. Uppf. F G Warrick, Muskegon och R E Overway, Grand Haven, Mich. Prior. beg. fr. 21 V 70 (USA, 39 264, 39 498, 39 499). Ink. 19 V 71. Off. 22 XI 71.

Kl. 8 d Int. Cl. D 06 f
Nr. 6267/71. Bärbar ångningsapparat. **JOHN OSTER BANUFACTURING CO.**, Milwaukee, Wis. USA. Uppf. D L Blachly, Glendale och R A Smith, Milwaukee, Wis. Prior. beg. fr. 20 V 70 (USA, 38 972). Ink. 20 I 71. Off. 22 XI 71.

Kl. 8 i Int. Cl. D 21 c
Nr. 6635/71. Färfaringsätt för blekning av kemisk massa. **INTERNATIONAL PAPER COMPANY**, New York, N.Y. USA. Uppf. S K Roymoulik, Suffern, N.Y. Prior. beg. fr. 25 V 70 (USA, 40 403). Ink. 24 V 71. Off. 26 XI 71.

Kl. 8 i Int. Cl. D 21 c
Nr. 6636/71. Sätt att bleka pappersmassa. **INTERNATIONAL PAPER COMPANY**, New York, N.Y. USA. Uppf. S K Roymoulik, Suffern, N.Y. Prior. beg. fr. 25 V 70 (USA, 40 404). Ink. 24 V 71. Off. 26 XI 71.

Kl. 8 i Int. Cl. D 21 c
Nr. 6637/71. Färfaringsätt för uppslutning och blekning av kemisk massa. **INTERNATIONAL PAPER COMPANY**, New York, N.Y. USA. Uppf. S K Roymoulik, Suffern, N.Y. Prior. beg. fr. 25 V 70 (USA, 40 429). Ink. 24 V 71. Off. 26 XI 71.

Kl. 12 d Int. Cl. B 01 d
Nr. 6541/71. Sätt och anordning för kontinuerlig filtrering av vätskor. **TATABANYAI SZÉNANYAK**, Tatabánya, Ungern. Uppf. L Kisobocskói, G Réczey, Budapest, S Kubó, I Niebling, K Szabo, Tatabánya, Ungern och J Mikes, New York, N.Y. USA. Prior. beg. fr. 25 V 70 (Ungern, TA-1066). Ink. 19 V 71. Off. 26 XI 71.

Kl. 12 d Int. Cl. B 01 d
Nr. 6570/71. Filtreringsanordning. **GAF CORPORATION**, New York, N.Y. USA. Uppf. E A Smith, Glenville och A V Baldwin, Wilton, Conn. Prior. beg. fr. 19 V 70 (USA, 38 784). Ink. 19 V 71. Off. 22 XI 71.

Kl. 12 d Int. Cl. B 01 d
Nr. 6585/71. Separeringsanordning. **PIELKENROOD-VINITEX NV**, Assendelft, Nederländerna. Uppf. J Pielkenrood, Krommenie. Prior. beg. fr. 24 V 70 (Nederländerna, 70 07498). Ink. 21 V 71. Off. 25 XI 71.

Kl. 12 e Int. Cl. B 03 c
Nr. 7026/70. Anordning vid elektrofilter. **AB SVENSKA FLÄKTFABRIKEN**, Nacka. Uppf. S Maartmann, Klinten, S Lagerdahl, Greenwich, Australien och K Mascord, St. Leonards, Australien. Ink. 22 V 70. Off. 23 IX 71.

Kl. 12 g Int. Cl. B 01 j
Nr. 6439/71. Elektronutbytare. **MERCK PATENT GMBH**, Darmstadt, Förbundsrepubliken Tyskland DT. Uppf. R Wetters och D Randau, Darmstadt. Prior. beg. fr. 19 V 70 (Förbundsrepubliken Tyskland DT, 20 24 288). Ink. 18 V 71. Off. 22 XI 71.

Kl. 12 i Int. Cl. C 01 b
Nr. 6379/71. Förfarande för framställning av tetrafluorohydrazin. **MINISTÈRE D'ETAT CHARGÉ DE LA DÉFENSE NATIONALE**, Paris, Frankrike. Prior. beg. fr. 21 V 70 (Frankrike, 70 18470). Ink. 17 V 71. Off. 22 XI 71.

Kl. 12 i Int. Cl. C 01 b
Nr. 6609/71. Förfarande för framställ-

ning av vattenfria väteperoxidlösningar. **DEUTSCHE GOLD- UND SILBERSCHNEIDANSTALT VORMALS ROESSLER**, Frankfurt, Förbundsrepubliken Tyskland DT. Uppf. G Schreyer, F Theissen, Grossauheim, O Weiberg, Neu-Isenburg och W Weigert, Offenbach. Prior. beg. fr. 23 V 70 (Förbundsrepubliken Tyskland DT, 20 25 237). Ink. 21 V 71. Off. 24 XI 71.

Kl. 12 m Int. Cl. C 01 f
Nr. 6766/71. Sätt att framställa aluminiumoxid samt sålunda framställd aluminiumoxid och aluminiumdihydrid. **KAISER ALUMINUM & CHEMICAL CORPORATION**, Oakland, Cal. USA. Uppf. N Bell, Walnut Creek, J W Price, Pleasanton och R J Rigge, Livermore, Cal. Prior. beg. fr. 25 V 70 (USA, 39 958). Ink. 25 V 71. Off. 26 XI 71.

Kl. 12 o Int. Cl. C 07 c
Nr. 6812/70. Förfarande för framställning av N-(dietylaminoetyl)-4-amino-5-klor-2-metoxibensamid. **YAMANOUCI PHARMACEUTICAL CO., LTD**, Tokyo, Japan. Uppf. M Murakami, N Inukai, K Katsuno, N Okabe, H Minobe, Tokyo, A Koda, Hoya-shi, K Nakano, M Kusumoto, K Niigata, Ageo-shi och T Nakanishi, Saitama. Ink. 19 V 70. Off. 22 XI 71.

Kl. 12 o Int. Cl. C 07 e
Nr. 6170/71. Organiska föreningar och förfarande för deras framställning. **SANDOZ AG**, Basel, Schweiz. Uppf. J Bacco, Morristown och R V Coombs, Chatham, N.J. USA. Prior. beg. fr. 21 V och 4 IX 70 (USA, 39 546, 69 929). Ink. 12 V 71. Off. 22 XI 71.

Kl. 12 o Int. Cl. C 07 c
Nr. 6491/71. Förfarande för framställning av desa-9-steroider. **F. HOFFMANN-LA ROCHE & CO. AG**, Basel, Schweiz. Uppf. A Fürst, Basel, L Labler, Allschwil, W Meier, Bottmingen, P Müller, J W Scott och E Widmer, Arlesheim. Prior. beg. fr. 21 V 70 (Schweiz, 7498). Ink. 18 V 71. Off. 22 XI 71.

Kl. 12 o Int. Cl. C 07 e
Nr. 6529/71. Nya organiska föreningar och förfarande för deras framställning. **SANDOZ AG**, Basel, Schweiz. Uppf. R V Coombs, Chatham, N.J. USA. Prior. beg. fr. 21 V och 27 VII 70 (USA, 39 546, 58 682). Ink. 19 V 71. Off. 22 XI 71.

Kl. 12 o Int. Cl. C 07 e
Nr. 6530/71. Nya organiska föreningar och förfarande för deras framställning. **SANDOZ AG**, Basel, Schweiz. Uppf. R V Coombs, Chatham och E E Galantay, Morristown, N.J. Prior. beg. fr. 21 V 70 och 25 I 71 (USA, 39 546, 109 612). Ink. 19 V 71. Off. 22 XI 71.

Kl. 12 o Int. Cl. C 07 c
Nr. 6563/71. Förfarande för framställning av β , 10 α -steroider. **F. HOFFMANN-LA ROCHE & CO., AG**, Basel, Schweiz. Uppf. A Fürst, Basel, L Labler, Allschwil, W Meier, Bottmingen, P Müller, J W Scott, E Widmer, Arlesheim, Schweiz och G Saucy, Essex Fells, N.J. USA. Prior. beg. fr. 21 V 70 (USA, 39 560) och 21 V 70 (Schweiz, 7498). Ink. 19 V 71. Off. 22 XI 71.

Kl. 12 o Int. Cl. C 07 c
Nr. 6599/71. Förfarande för utvinning av akrylnitril ur vattenlösningar. **STAMI-**

CARBON NV, Heerlen, Nederländerna. Uppf. J Bonnema, Beek och H J H Simon, Geleen. Prior. beg. fr. 21 V 70 (Nederländerna, 70 07496). Ink. 21 V 71. Off. 22 XI 71.

Kl. 12 o Int. Cl. C 07 c
Nr. 6665/71. Amidofenylisotioarbamider med fungicid verkan samt sätt för deras framställning. **FARBENFABRIKEN BAYER AG**, Leverkusen, Förbundsrepubliken Tyskland DT. Uppf. A Widdig, Blecher, E Kühle, Berg-Gladbach, H Scheinpflug, H Kaspers, P E Froberger, Leverkusen och F Grewe, Burscheid. Prior. beg. fr. 25 V 70 (Förbundsrepubliken Tyskland DT, 20 25 412). Ink. 24 V 71. Off. 26 XI 71.

Kl. 12 o Int. Cl. C 07 c
Nr. 6666/71. Ureidofenylisotioarbamider med fungicid verkan samt sätt för deras framställning. **FARBENFABRIKEN BAYER AG**, Leverkusen, Förbundsrepubliken Tyskland DT. Uppf. A Widdig, Blecher, E Kühle, Berg-Gladbach, H Scheinpflug, H Kaspers, P E Froberger, Leverkusen och F Grewe, Burscheid. Prior. beg. fr. 25 V 70 (Förbundsrepubliken Tyskland DT, 20 25 413). Ink. 24 V 71. Off. 26 XI 71.

Kl. 12 o Int. Cl. C 07 c
Nr. 6676/71. Förfarande för framställning av hydroxifenylalaninhydrasiner. **F. HOFFMANN-LA ROCHE & CO. AG**, Basel, Schweiz. Uppf. B Hegedüs, Binningen. Prior. beg. fr. 25 V 70 (Schweiz, 7576). Ink. 24 V 71. Off. 26 XI 71.

Kl. 12 p Int. Cl. C 07 d
Nr. 7126/70. Förfarande för framställning av nya azeperiderivat. **J.R. GEIGY AG**, Basel, Schweiz. Uppf. W Schindler och H Blattner, Riehen. Ink. 25 V 70. Off. 26 XI 71.

Kl. 12 p Int. Cl. C 07 d
Nr. 6314/71. Förfarande för framställning av trialkoxinazoliner. **PFIZER INC.**, New York, N.J. USA. Uppf. H J E Hess, Old Lyme, Conn. Prior. beg. fr. 21 V 70 (USA, 39 541). Ink. 29 IV 71. Off. 22 XI 71.

Kl. 12 p Int. Cl. C 07 d
Nr. 6374/71. Tvåkärniga N-heterocykliska N,N'-diglycidylföreningar samt förfarande för framställning därav. **CIBA-GEIGY AG**, Basel, Schweiz. Uppf. J Habermeyer, Allschwil, D Baumann, Birsfelden, D Porret, Binningen och H Batzer, Arlesheim. Prior. beg. fr. 22 V 70 (Schweiz, 7627). Ink. 17 V 71. Off. 23 XI 71.

Kl. 12 p Int. Cl. C 07 d
Nr. 6432/71. Förfarande för framställning av nya cykloheptenderivat. **CIBA-GEIGY AG**, Basel, Schweiz. Uppf. J Gestli, Basel och W Schindler, Riehen. Prior. beg. fr. 25 V 70 (Schweiz, 7672). Ink. 18 V 71. Off. 26 XI 71.

Kl. 12 p Int. Cl. C 07 d
Nr. 6449/71. Morfoliderivat jämte sätt för deras framställning. **IMPERIAL CHE-**

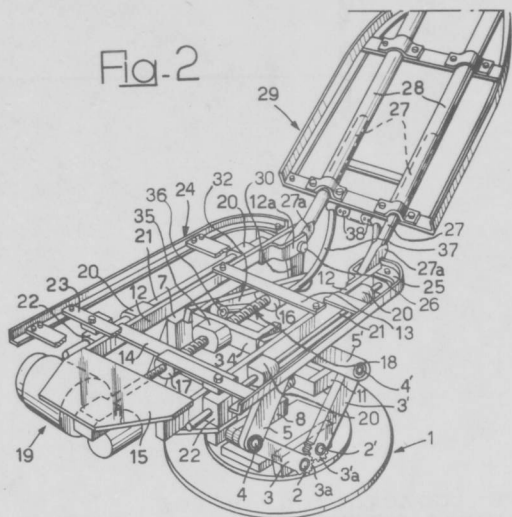

P.ons. 4836/71 SVERIGE Int.Cl. A 61 g
 Tandläkarstol. Kl. 30 e
 VINCENZO NERI, Turin, Italien
 Prior. beg. fr. 17 IV och 21 VII 70 (Italien, 68 311, 69 506)
 Ink. 14 IV 71 Off. 18 X 71
 Rotel 84

PATENTKRAV

1. Tandläkarstol, omfattande en fast nedre del, som uppbär ett säte, vilket är inställbart i höjdlid samt ett variabelt svängbart ryggstöd, vilket är ledbart förbundet med sätets bakre ände, k ä n n e t e c k n a d av, att det höjbara sätet har en stödram (12), på vilken en rörlig ram (24) är monterad för longitudinell glidningsrörelse, vilken ram uppbär en sätesstoppning (A), och att ryggstödet har en ram (29), som uppbär ryggstödet stoppning (B), vilken ram är glidbar utmed två parallella rörformiga hållare (27), ledbart förbundna med bakre delen av sätets stödram (12), samt att organ (35, 37) är anordnade för att som följd av ryggstödet svängning i förhållande till sätet åstadkomma en longitudinell glidningsrörelse av ryggstödsramen (29) och av sätesramen (24) i motsatta riktningar och med olika sträckor, så att nämnda ramar tillsammans flyttas proportionellt med det svängbara ryggstödet sänkning i förhållande till sätets stödram.

Fig. 1

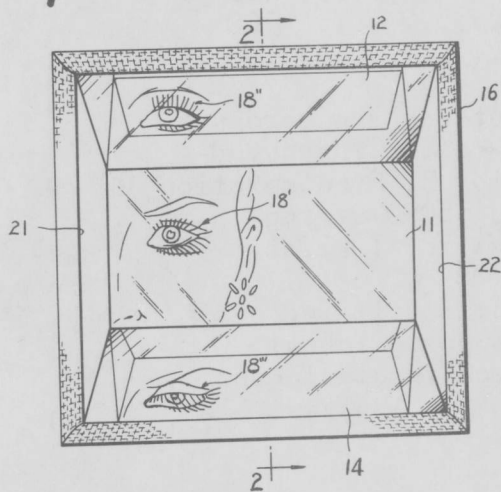

P.ans. 5138/70 SVERIGE Int.Cl. A 45 d
 Ögonspegel. Kl. 33 c
 PAUL OF HAWAII, INC., Honolulu, Hawaii USA
 Uppf. J D Clark, Berkeley, Cal. USA
 Ink. 15 IV 70 Utlagd 27.9. 71
 Rotel 81

Patentkrav

1. Optisk anordning för betraktning av ansiktsdetaljer hos en observatör samtidigt från tre olika vinklar, k ä n n e t e c k n a d av en första reflekterande yta, en övre reflekterande yta belägen i förhållande till observatören längs den övre kanten av den första reflekterande ytan och bildande en övre vinkel med den av mellan 98° och 122° samt en undre reflekterande yta belägen i förhållande till observatören längs den undre kanten av den första reflekterande ytan och bildande en undre vinkel av från 98° till 122° med den första reflekterande ytan.

Fig. 2

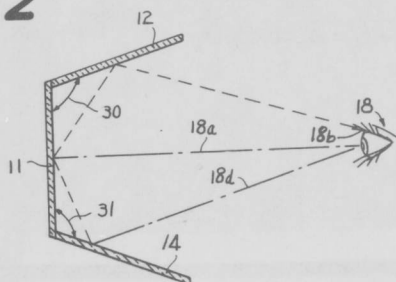

P A T E N T V E R K E T

publicerar tryckta utdrag ur patentansökningar efter hand som de blir offentliga.

Utdragen, som omfattar rubrik, huvudpatentkrav och i förekommande fall en ritningsfigur, utges som bilaga till Svensk Patenttidning. Bilagan har formatet A4 och innehåller två utdrag på varje blad (varje utdrag har formatet A5).

Prenumeration kan ske på tidningen och utdragen var för sig. För helåret 1972 kostar Svensk Patenttidning 25 kr. Prenumeration på utdragen kan ske för hel huvudavdelning enligt den internationella klasslistan till nedanstående pris för årgång 1972:

Huvudavdelning:	Pris:
A. Mänskliga förnödenheter.....	100 kr
B. Industriell bearbetning och transport.....	200
C. Kemi och metallurgi.....	150
D. Textil- och pappersteknik.....	50
E. Byggnadsteknik.....	50
F. Maskinteknik, belysning och uppvärmning.....	100
G. Teknisk fysik m m.....	100
H. Elektroteknik.....	150

Priserna har satts efter det antal utdrag som beräknats utkomma under 1972, varierande från ca 800 för huvudavdelningarna D och E till ca 4000 för B. Prenumeration på samtliga huvudavdelningar A-H (ca 15000 utdrag) kostar 800 kr. Enstaka blad kan köpas för 1 kr.st.

Prenumeration kan lämpligen ske genom insättning av erforderligt belopp på patentverkets postgirokonto 1 56 84-4 med tydligt angivande av vad insättningen avser.

PATENT- OCH REGISTRERINGSVERKET

Box 5055 - 102 42 Stockholm 5 - Tel. 08/22 55 40



